

BEDIENUNGSANLEITUNG

GEWA Digital Piano DP 345



Bedienungsanleitung | Owners Manual | Mode d'emploi | Manual de instrucciones
www.gewakeys.com



**Lesen Sie diese Bedienungsanleitung vor der Inbetriebnahme und beachten Sie die Sicherheitsinformationen.
Bewahren Sie die Bedienungsanleitung zum Nachschlagen auf.**

Hersteller:

GEWA music GmbH
Oelsnitzer Str. 58
08626 Adorf
GERMANY

www.gewamusic.com

Version 1.0

Stand: 29.07.2021

INHALTSVERZEICHNIS

1.	Sicherheitsinformationen.....	5
1.1	Zeichenerklärung.....	5
1.2	Bestimmungsgemäss verwenden.....	6
1.3	Unsachgemässer Gebrauch - Beispiele	6
1.4	Vorsichtsmassnahmen	7
1.6	Entsorgung.....	8
2.	Lieferumfang	10
3.	Montageanleitung DP345.....	11
4.	Erste Schritte	13
4.1	Die Bedienelemente Ihres Digitalpianos	13
4.2	Bedientasten und Pedale	14
4.3	Spieltisch / Anschlüsse / Unterseite.....	16
5.	Bedienen.....	18
5.1	Einschalten	18
5.2	Klangauswahl.....	18
5.3	Favoriten.....	19
5.4	Metronom	19
5.4.1	Metronom ein-/Ausschalten	19
5.4.2	Metronom Geschwindigkeit ändern	19
5.4.3	Taktart ändern.....	19
5.5	Aufnahme Menü.....	20
5.5.1	interne Aufnahmemöglichkeit.....	20
5.5.2	USB Aufnahmemöglichkeit.....	20
5.6	Player.....	20
5.7	Piano Informationen anzeigen	21
6.	Bluetooth.....	21
6.1	Bluetooth MIDI.....	21
6.2	Bluetooth Audio	21
7.	Bedienung per APP.....	22
7.2	Verbindung zum Piano herstellen	22
7.3	Favoriten.....	22
7.4	Klangauswahl.....	23
7.4.1	Kombinationen	23
7.4.2	Kombinationen-Editor	24

INHALTSVERZEICHNIS

7.5	Payer-Menü	24
7.5.1	Lektionen-Player	24
7.5.2	Demo Player	25
7.5.3	Song Player	25
7.5.4	Recorder	25
7.6	Metronom	25
7.7	Virtueller Pianotechniker	25
7.7.1	Einzelstastenkabrierung	26
7.7.2	Nebengeräusche	26
7.7.3	Mechanik	27
7.7.4	Anschlag	27
7.7.5	Stimmung	27
7.8	Allgemeine Pianoeinstellungen	28
7.8.1	Piano Informationen	28
7.8.2	Sprache	29
7.8.3	MIDI Settings	29
7.8.4	Lautstärkeneinstellung	29
7.8.5	Bluetooth-Einstellungen	30
7.8.6	Lesson-Library	30
7.8.7	Piano-Einstellungen	30
8.	Wissenswertes	31
8.1	Begriffserklärungen	31
8.2	GEwährleistung	32
9.	Fehlerdiagnose und abhilfe	32
10.	Technische Daten	33

Sehr geehrter Kunde,
vielen Dank, dass Sie sich für ein Digital Piano von GEWA music entschieden haben! Sie haben ein hochwertiges Digitalpiano ausgewählt, das Ihnen ein beeindruckendes Klangerlebnis und viel Freude bereiten wird. Zusätzliche Funktionen erweitern die Möglichkeiten Ihres Digitalpianos weit über das Klavierspiel hinaus.

Ihre Sicherheit ist uns sehr wichtig!
Lesen Sie deshalb bitte die Sicherheitsinformationen aufmerksam und sorgfältig durch und beachten Sie diese genau. Bewahren Sie diese Bedienungsanleitung auf uns übergeben Sie die Bedienungsanleitung an den jeweiligen Benutzer.

1. SICHERHEITSINFORMATIONEN



Der Hersteller haftet nicht für Personen oder Sachschäden, die aus einem unsachgemäßen Gebrauch des Gerätes resultieren!

Verwenden Sie Ihr Digitalpiano nur gemäß den hier aufgeführten Bestimmungen!

1.1 ZEICHENERKLÄRUNG

In dieser Bedienungsanleitung kommen folgende Zeichen für die Kennzeichnung von Gefahren und Hinweisen zum Einsatz:

Gefahrenstufe	Symbol	Bedeutung	Definition
Schwere Verletzungen		WARNUNG	Schwerste bis tödliche Verletzungen bei Missachtung
Schwere Verletzungen durch Elektroschlag		WARNUNG	Zusatz zur Kennzeichnung der Gefahr durch Elektroschock.
Leichtere Verletzungen und Sachschäden		VORSICHT	Leichte Verletzungen und/oder Sachschäden können bei Missachtung des Sicherheitshinweises erfolgen.
Hinweis		HINWEIS	Wichtige Information im Umgang mit dem Gerät
Tipp		TIPP	Anwendungstipps

1.2 BESTIMMUNGSGEMÄSS VERWENDEN

Das Digitalpiano ist zur Verwendung in trockenen Räumen vorgesehen.

- Es können Geräte zur Audiowiedergabe (als Eingang oder Ausgang) oder zur Datenkommunikation angeschlossen werden. Die jeweiligen technischen Spezifikationen müssen aber eingehalten werden (siehe dazu den Abschnitt „Technische Daten“).
- Der elektrische Anschluss darf nur an vorschriftsmäßig installierte Stromversorgungen erfolgen. Die Netzspannung des Typenschildes muss mit der Netzspannung des Verwendungslandes übereinstimmen.
- Das Digitalpiano ist nur im nachfolgend beschriebenen originalen Lieferzustand zu verwenden. Umbauten jeglicher Art sind nicht zulässig und bewirken den sofortigen Verlust des Gewährleistungsanspruchs.
- Das Digitalpiano muss auf sicher befestigten und für das Gewicht geeigneten, stabilen und ebenen Böden oder Plattformen aufgestellt werden.

1.3 UNSACHGEMÄSSER GEBRAUCH - BEISPIELE

- Verwendung im Freien oder Regen
- Verwendung in feuchten Räumen
- Anschluss an falsche Versorgungsspannung oder nicht vorschriftsmäßig installierte elektrische Stromversorgungen.
- Verwendung in unmittelbarer Nähe von elektrischen oder elektronischen Geräten wie Stereoanlagen, Fernsehgeräten oder Mobiltelefonen
- Diese Geräte können Störungen verursachen und die Tonqualität beeinträchtigen.
- Zu lange elektrische Anschlussleitungen können ebenfalls die Tonqualität beeinträchtigen.
- Transport und Aufstellung an Orten oder in Fahrzeugen mit starker Vibration, Staubbelastung und bei starker Hitzeeinwirkung (z.B. bei direkter Sonneneinstrahlung)

Der Hersteller übernimmt keine Haftung für Schäden aus folgenden Gründen:

- Missachtung der Sicherheitshinweise
- Unsachgemäße Handhabung
- Einsatz mit nicht zu den nachfolgend gelisteten technischen Daten passenden angeschlossenen Geräten

1.4

VORSICHTSMASSNAHMEN

Befolgen Sie unbedingt die hier genannten Vorsichtsmaßnahmen.
Missachtung der Vorsichtsmaßnahmen kann schwerwiegende Folgen haben:

- Schwere Verletzungen oder sogar tödliche Unfälle
- Elektrische Schläge
- Kurzschlüsse
- Beschädigungen
- Feuer

Es sind weitere Gefährdungen denkbar, deshalb stellt dies keine abschließende Aufzählung dar.

Tödliche Stromschläge

- Schon geringe elektrische Ströme können zu schweren Verletzungen und Tod führen!
- Nie das Piano öffnen!
- Nie beschädigte Netzkabel verwenden!
- Verlegen Sie Netzkabel so, dass Beschädigungen ausgeschlossen sind.
- Nie mit Wasser oder Flüssigkeiten gefüllte Gefäße (Vasen, Gläser, etc. auf dem Spieltisch abstellen)
- Nie Wasser oder Flüssigkeiten in das Digitalpiano oder die Tastatur schütten.
- Nie das Digitalpiano mit nassem Lappen reinigen.
- Nie den Netzstecker mit nassen Händen einstecken oder aus der Steckdose herausziehen. Dabei nie am Kabel ziehen, es kann beschädigt werden.
- Gelangt versehentlich eine Flüssigkeit in das Digitalpiano, ziehen Sie sofort den Netzstecker. Lassen Sie das Digitalpiano anschließend von Ihrem GEWA-Kundendienst überprüfen.

Bei ungewöhnlichen Ereignissen

- Schalten Sie das Digitalpiano aus oder ziehen Sie den Netzstecker, wenn es während der Verwendung des Digitalpianos zu einem plötzlichen Tonausfall kommt, das Digitalpiano einen ungewöhnlichen Geruch oder Rauch erzeugt.
- Lassen Sie das Digitalpiano dann unbedingt von Ihrem GEWA-Kundendienst überprüfen.

Brandschutz

- Offene Flammen wie Kerzen oder Öllichter können umkippen und einen Brand verursachen.
- Nie Gegenstände mit offenen Flammen auf dem Digitalpiano abstellen!



VORSICHT

Schaden am Digitalpiano

- Unpassende elektrische Spannungen können das Digitalpiano beschädigen.
- Betreiben Sie das Digitalpiano nur im (wie auf dem jeweiligen Typenschild angegebenen) zulässigen Spannungsbereich
- Verwenden Sie nur das mitgelieferte Netzkabel
- Verlegen Sie das Netzkabel niemals in der Nähe von Wärmequellen, etwa Heizkörpern oder Heizstrahlern
- Biegen oder knicken Sie das Netzkabel nicht übermäßig und beschädigen Sie es nicht auf andere Weise.
- Verlegen Sie das Netzkabel so, dass niemand darauf treten, darüber stolpern oder etwas darüber rollen kann.
- Stellen Sie keine Gegenstände auf das Netzkabel.
- Prüfen Sie den Netzstecker in regelmäßigen Abständen und entfernen sie eventuell vorhandenen Staub oder Schmutz.



VORSICHT

Schäden am Digitalpiano durch Gewitter

- Gewitter können elektrische Überspannungen erzeugen, die elektrische Geräte beschädigen können.
- Ziehen Sie bei Gewitter oder längerem Nichtgebrauch (Reise) den Netzstecker aus der Steckdose.

CE-ZEICHEN

Dieses Gerät erfüllt die Anforderungen der EU-Richtlinien: **Directive 2014/53/EU**

EN55020:2007+A11:2011

EN55024:2010

EN55032:2012

EN61000-3-2:2014

EN61000-3-3:2013

EN301489-17:V2.2.1

EN301489-17:V3.2.0

EN62479:2010

EN300328:V2.1.1

Die Konformität mit den o.a. Richtlinien wird durch das CE Zeichen auf dem Gerät bestätigt. Die Konformitätserklärung kann unter folgender Adresse eingesehen werden:

GEWA music GmbH, Oelsnitzer Str. 58, 08626 Adorf, GERMANY

1.6

ENTSORGUNG

Zum Entsorgen bringen Sie das Altgerät bitte zur Sammelstelle Ihres kommunalen Entsorgungsträgers (z.B. Entsorgungsbetrieb, Recyclinghof).



Das nebenstehende Symbol bedeutet, dass das Altgerät getrennt vom Hausmüll zu entsorgen ist. Nach dem Elektro- und Elektronikgerätegesetz sind Besitzer von Altgeräten gesetzlich gehalten alte Elektro- und Elektronikgeräte einer getrennten Abfallerfassung zuzuführen.

Helfen Sie bitte mit und leisten einen Beitrag zum Umweltschutz, indem Sie das Altgerät nicht in den Hausmüll geben.

2. LIEFERUMFANG

Kontrollieren Sie den Verpackungsinhalt auf Vollständigkeit, bevor Sie mit der Montage beginnen.

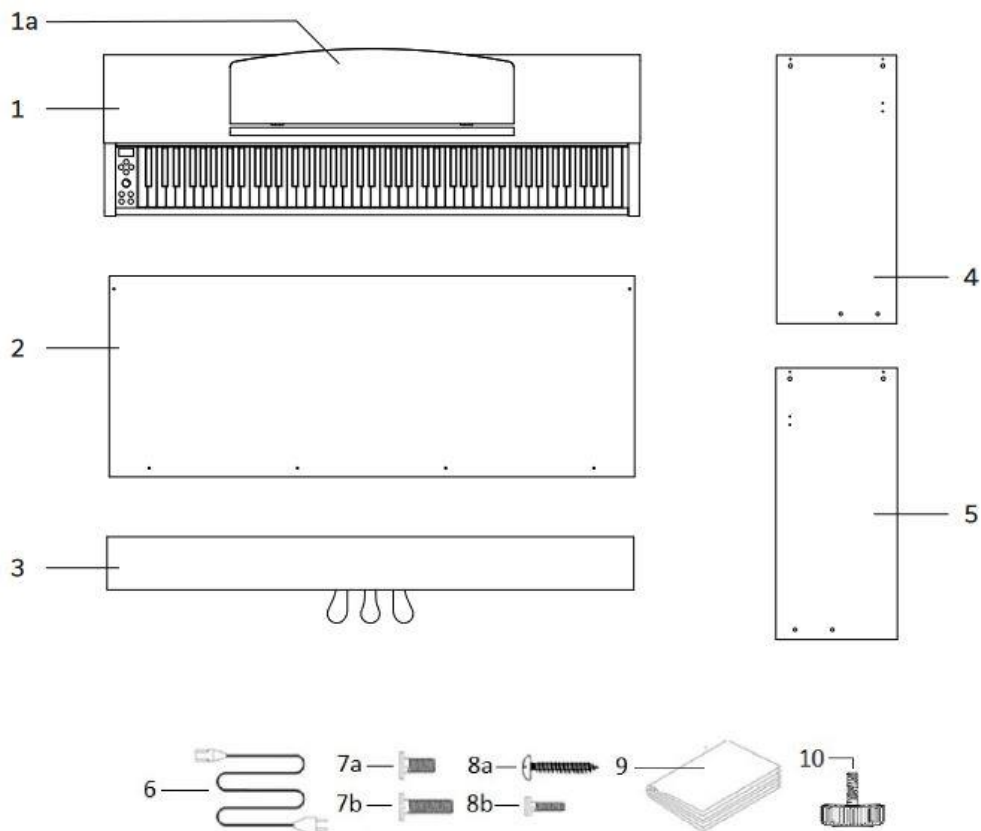

Pos.	Bezeichnung	Menge
1	Spieltisch mit Klaviatur und Klaviaturabdeckung	1
1a	Notenablage	1
2	Rückwand	1
3	Pedalboard	1
4	Seitenteil links	1
5	Seitenteil rechts	1
6	Anschlusskabel Stromversorgung	1
7a	Kreuzschlitzschraube M6 x 16	4
7b	Kreuzschlitzschraube M6 x 35	4
8a	Kreuzschlitz Holzschraube 3,5 x 18	4
8b	Kreuzschlitzschraube M4 x 10 mit Unterlegscheibe und Federring	2
9	Quick Start Guide	1
10	Stellschraube	1

3. MONTAGEANLEITUNG DP345

In diesem Abschnitt erfahren Sie, wie Sie Ihr Digitalpiano richtig aufstellen. Sie benötigen für die Montage:

- Einen Kreuzschlitzschraubendreher Größe 2
- Eine weitere Person

Ziehen Sie die Kreuzschlitzschrauben erst fest an, wenn alle Teile Ihres Digitalpianos vormontiert und ausgerichtet sind.

So montieren Sie Ihr neues Digitalpiano:

1. Lösen und falten Sie das das zusammengelegte Pedalkabel auseinander (ohne Abbildung). Schrauben Sie die Stellschraube (10) in die Pedalleiste ein.
2. Verbinden Sie die Seitenteile (4 und 5) mithilfe der Kreuzschlitzschrauben (7b) mit dem Pedalboard.
3. Im Anschluss befestigen Sie die Rückwand (2) mit den 4 Kreuzschlitz Holzschrauben (8a) am Pedalboard und mit jeweils einer Kreuzschlitzschraube (8b) an den Seitenteilen.
4. Danach können Sie den Spieltisch (1) von oben aufsetzen. Achten Sie darauf, dass der Spieltisch passend auf die Metallwinkel der Seitenteile aufgesetzt wird. Anschließend muss der Spieltisch mit den 4 Kreuzschlitzschrauben (7a) von unten verschraubt werden.
5. Richten sie dann Ihr Digitalpiano aus und ziehen Sie alle Schrauben fest.

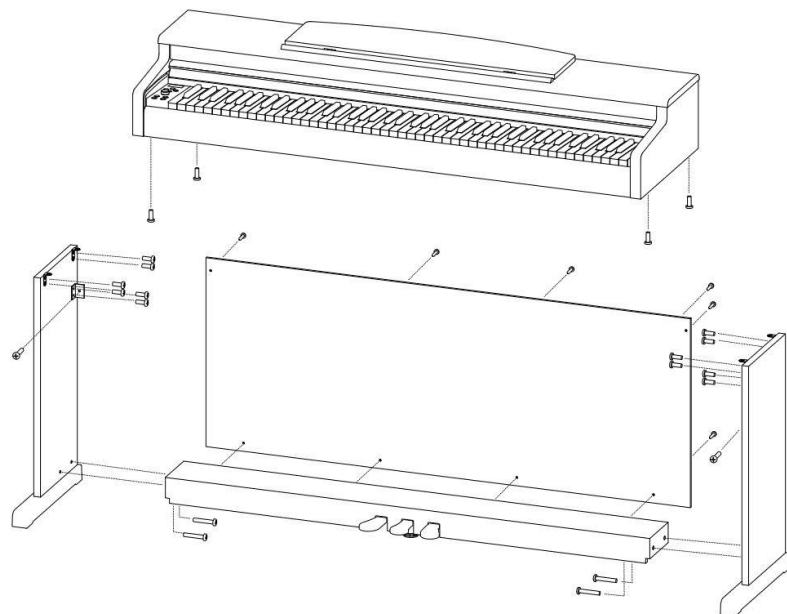

6. Stellen Sie Ihr Digitalpiano an den gewünschten Ort und drehen Sie die Stellschraube (10) unter dem Pedalboard (3) so weit heraus, dass diese den Boden berührt.

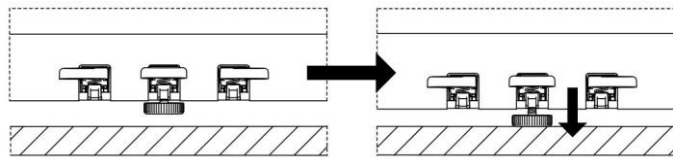

7. Stecken Sie das Pedalkabel seitlich (ohne Verwendung von großer Kraft) in die Pedalkabelbuchse an der Unterseite des Spieltischs (1) und stecken Sie das Stromkabel (6) an der Rückseite des Pianos an die Buchse „Power“ (ohne Bild).

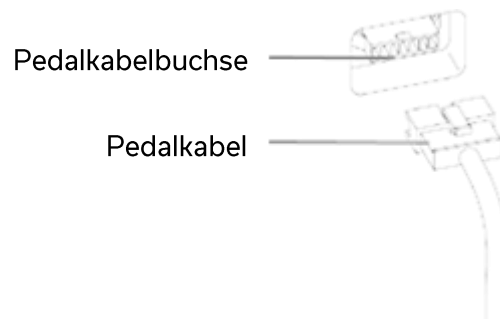

8. So stellen Sie die Notenablage auf.

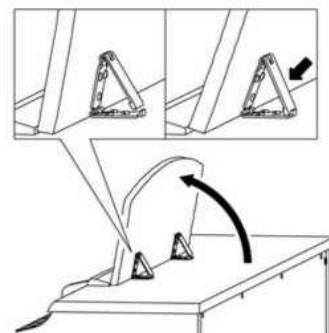

ÖFFNEN DER KLAVIATURABDECKUNG

Bitte benutzen sie zum Öffnen der Klaviaturabdeckung stets beide Hände. Öffnen Sie die Klaviaturabdeckung wie auf der Skizze gezeigt. Gehen Sie zum Schließen in umgekehrter Reihenfolge vor.

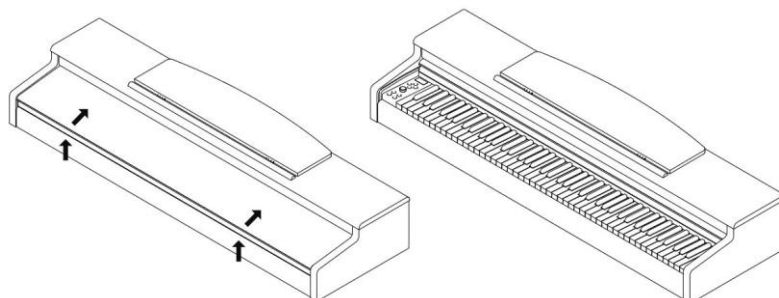

BENUTZUNG MIT KEYBOARSTATIV



HINWEIS

Es ist möglich, Ihr Digitalpiano auch ohne den mitgelieferten Spieltisch auf einem Keyboardstativ (nicht im Lieferumfang enthalten) zu nutzen. Achten Sie auf festen Stand des Statives und setzen Sie das Digitalpiano mittig auf. Das Stativ sollte, wenn möglich, die Lautsprecher an der Unterseite des Pianos nicht abdecken. Zum Anschluss eines handelsüblichen Sustain-/Dämpfer Pedals steht an der Rückseite 6,3mm Klinkenbuchse zur Verfügung. Diese ist mit Sustain beschriftet.

4. ERSTE SCHRITTE

In diesem Abschnitt machen wir Sie mit den Bedienelementen Ihres Digitalpianos vertraut.

4.1

DIE BEDIENELEMENTE IHRES DIGITALPIANOS

Ihr GEWA Digitalpiano verfügt über folgende Bedienelemente:

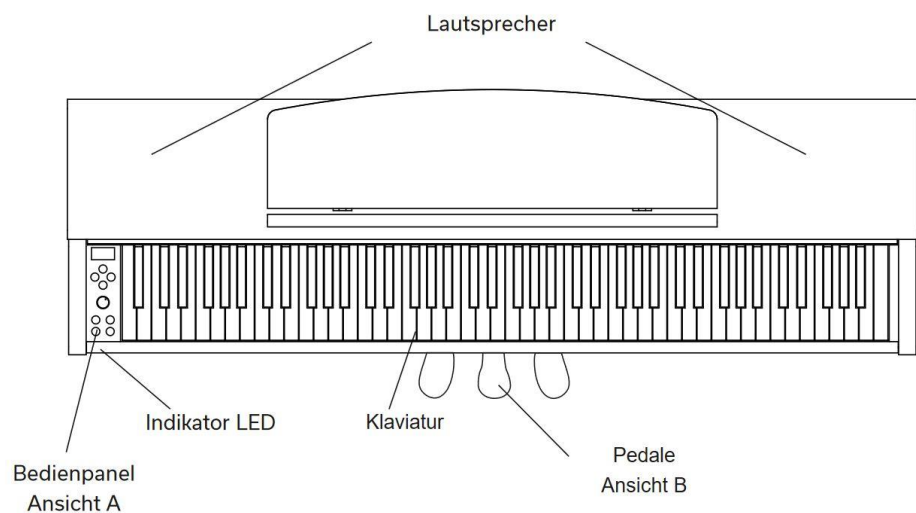

4.2

BEDIENTASTEN UND PEDALE

Ansicht A

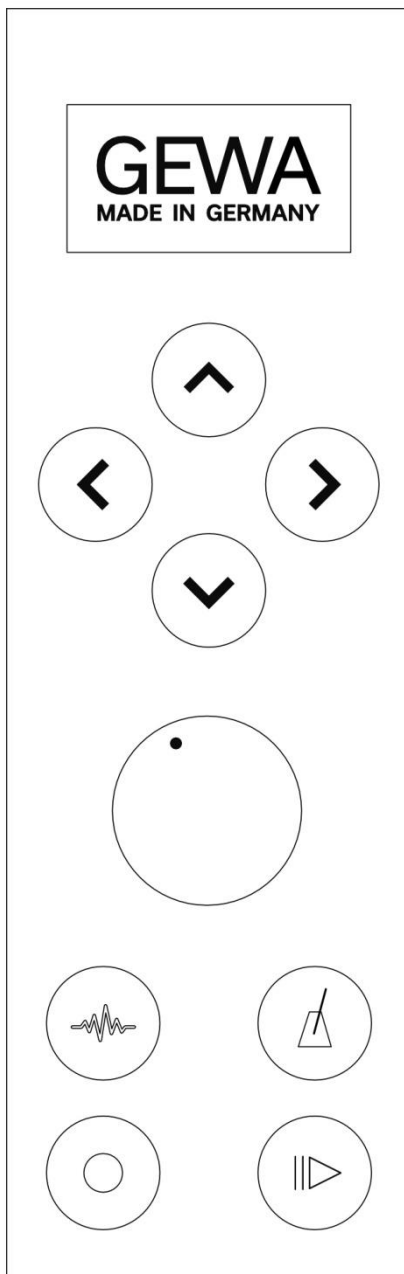

1 Display

Zeigt Ihnen Informationen zu den getätigten Einstellungen.

2 Cursortasten

Hier navigieren Sie den jeweiligen Funktionen und können Einstellungen vornehmen.

3 Lautstärkeregler

Stellen Sie die Lautstärke ein.

4 Klangauswahl

Wählen Sie die verschiedenen Klänge Ihre Digitalpianos aus.

5 Metronom

Öffnen Sie das Metronom-Untermenü.

6 Aufnahme

Öffnen Sie das Aufnahme-Untermenü.

7 Player

Öffnen Sie das Player-Untermenü.

Ansicht B

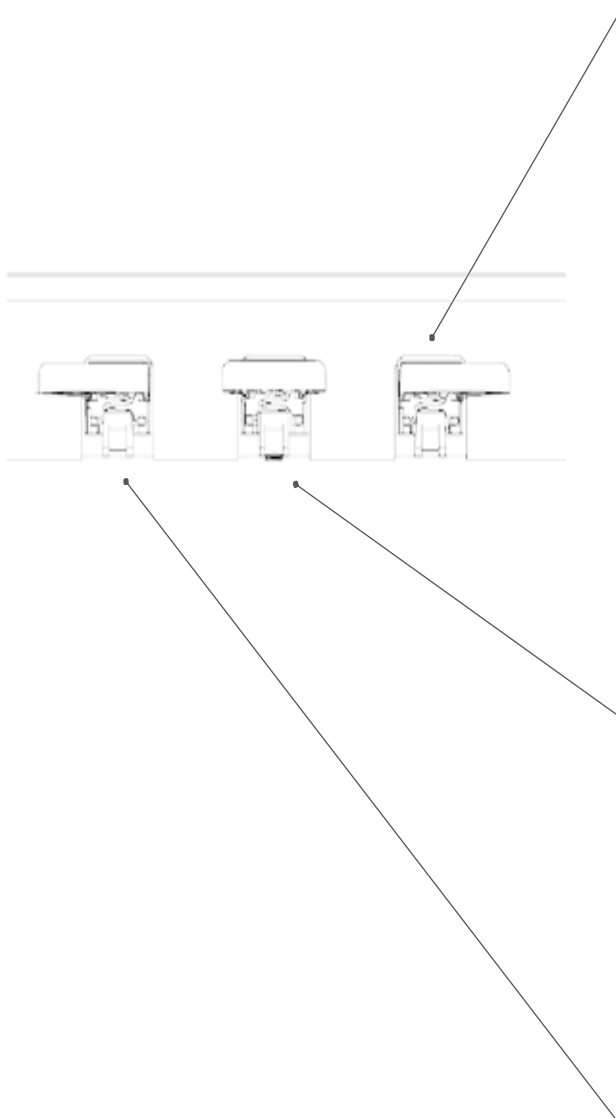

Forte Pedal (rechts)

Beim Betätigen des Forte- oder Sustain-Pedals eines akustischen Flügels werden alle auf den Saiten liegenden Dämpfer angehoben. Dadurch klingen alle gespielten Töne auch nach dem Loslassen der Tasten weiter.

Zudem können auch die Saiten der nicht angeschlagenen Töne frei schwingen, sodass deren Resonanzfrequenzen angeregt werden. Dies führt zu einem volleren Klang.

Mit dem Pedal des GEWA Pianos ist auch ein Halbpedal- spiel möglich. Dabei werden die simulierten Dämpfer nur leicht angehoben und die gespielten Töne klingen schneller ab, als bei ganz durchgedrücktem Pedal.

Sostenuto Pedal (Mitte)

Das Sostenuto Pedal hat eine ähnliche Funktion wie das Forte Pedal. Allerdings werden hierbei nur die Töne der Tasten gehalten, die im Moment der Betätigung des Pedales angeschlagen sind. Alle anderen Töne werden normal abgedämpft.

Piano Pedal (links)

Beim Betätigen des Piano- oder Una-Corda Pedals wird das Verschieben der Klaviermechanik um wenige Millimeter nach rechts simuliert. Durch die veränderte Anschlagposition der Hämmer entsteht eine andere Klangfarbe und ein etwas leiserer Ton.

4.3

SPIELTISCH / ANSCHLÜSSE / UNTERSEITE

Übersicht

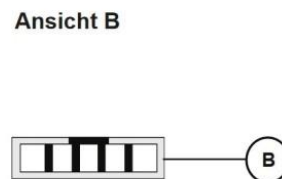
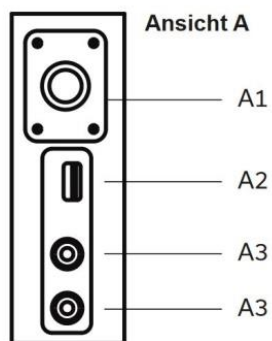
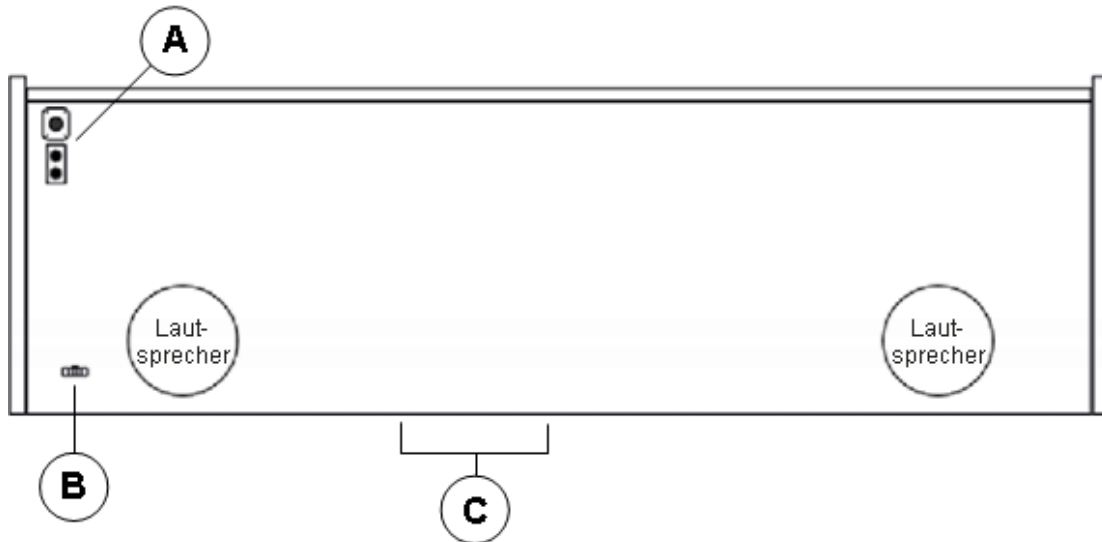

- | | | |
|-----------|--------------------------|--|
| A1 | Power On/Off | Schalten Sie hier Ihr Digitalpiano ein und aus. |
| A2 | USB IN/OUT | Schließen Sie hier bei Bedarf einen USB Stick oder ein anderes USB Gerät an. |
| A3 | Kopfhörerausgänge | Sie können hier bis zu zwei Kopfhörer anschließen. |
| B | Pedalkabelbuchse | Hier wird das Pedalkabel angeschlossen. |

SPIELTISCH / ANSCHLÜSSE / RÜCKSEITE

Ansicht C

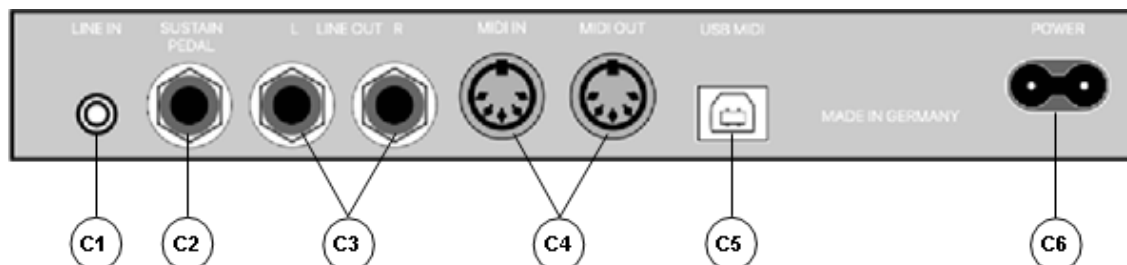

- | | | |
|-----------|------------------------|--|
| C1 | LINE IN | Diese 3,5 mm Klinkenbuchse dient zum Anschluss externer Klangerzeuger wie z.B. MP3-Player. |
| C2 | SUSTAIN | An diese 6,3 mm Klinkenbuchse können Sie ein handelsübliches Sustain Pedal anschließen, wenn Sie Ihr Digitalpiano ohne den mitgelieferten Fuß nutzen möchten. |
| C3 | LINE OUT L/R | Dieser Anschluss ist in die Stereokanäle L(inks) und R(echts) unterteilt. Verbinden Sie diese Ausgänge mit einem Empfangsgerät (z.B. Verstärker, Aufnahmegerät,...) via 6,3 mm Klinkenkabel. |
| C4 | MIDI IN/OUT | Schließen Sie hier MIDI-Geräte an, um die MIDI Funktionen Ihres Digitalpianos zu nutzen. |
| C5 | USB-B Anschluss | Verbinden Sie über diesen Anschluss Ihr Digitalpiano mit Ihrem PC. |
| C6 | Netzanschluss | Schließen Sie das Digitalpiano mithilfe des mitgelieferten Netzkabels an die Stromversorgung an. |

5. BEDIENEN



HINWEIS

Alle von Ihnen geänderten Einstellungen werden automatisch gespeichert. Ausgenommen davon sind Einstellungen am Volume Regler.

5.1 EINSCHALTEN

Stellen Sie den Volume Regler vor dem Einschalten auf die mittlere Position.

1. Betätigen Sie den Ein-/Ausschalter an der Unterseite Ihres Digitalpianos.
2. Die LEDs der Cursorstasten sowie der Sound-Select Taste leuchten. Zudem leuchtet die Indikator-LED an der Front Ihres Digitalpianos. Der Bildschirm zeigt das GEWA Made in Germany Logo.
3. Ihr Digitalpiano ist betriebsbereit.

5.2 KLANGAUSWAHL

Ihr GEWA Digitalpiano verfügt über 15 Klänge verschiedener Kategorien.

Kategorie	Klang
Piano	Piano 1
Piano	Piano 2
Piano	Piano 3
Piano	Piano 4
E-Piano	E-Piano 1
E-Piano	E-Piano 2
E-Piano	E-Piano 3
E-Piano	E-Piano 4
Strings and Choirs	Strings
Strings and Choirs	Choir
Strings and Choirs	Synt Str
Strings and Choirs	Synt Pad
Organ	Organ 1
Organ	Organ 2
Organ	Organ 3
Others	Guitar
Others	Clavi
Others	Vibra
Others	Accord
Others	Harpsichord

Betätigen Sie die Klangauswahl-Taste und drücken Sie die linke oder rechte Cursorstaste, um durch die verschiedenen Klänge zu navigieren. Mit den Cursorasten oben und unten navigieren Sie durch die Soundkategorien. Der aktuell gewählte Klang wird im Display angezeigt.

5.3

FAVORITEN

Ihr GEWA Digitalpiano verfügt weiterhin über eine Kategorie mit dem Namen „Favorites“. Diese beinhaltet 6 Presets, die Sie vollkommen frei definieren können.



HINWEIS

Nutzen Sie hierzu die GEWA Keys Piano Control App (siehe S. 22). Die App ist verfügbar für Android und iOS.



Android



iOS

5.4

METRONOM

Ihr Digitalpiano verfügt über ein eingebautes Metronom, das Sie beim Spielen unterstützt, den richtigen Takt zu finden und zu halten.

Das Metronom verfügt über 7 Taktarten (1/4, 2/4, 3/4, 4/4, 5/4, 3/8 und 6/8) und ist einstellbar zwischen 32 und 250 Schlägen pro Minute (Beats per minute – Bpm).

5.4.1

METRONOM EIN-/AUSSCHALTEN

1. Drücken Sie die Metronom-Taste. Die zugehörige LED beginnt nun in der vorgegebenen Geschwindigkeit zu blinken.
2. Drücken Sie Metronom-Taste erneut um das Metronom zu starten.
3. Um das Metronom zu beenden, drücken Sie die Metronom-Taste erneut.

5.4.2

METRONOM GESCHWINDIGKEIT ÄNDERN

1. Schalten Sie das Metronom ein.
2. Nutzen Sie die Cursorstasten um die Geschwindigkeit des Metronoms anzupassen. Mit den Tasten Links/Rechts wählen Sie die entsprechende Ziffer aus. Diese können sie mit den Cursorstasten Oben/Unten um eine Stelle erhöhen oder verringern.

5.4.3

TAKTART ÄNDERN

1. Um die Taktart zu ändern gehen Sie vor wie unter 5.4.2. Drücken Sie die rechte Cursorstaste bis Sie die Taktart ausgewählt haben.
2. Mit den Cursorstasten Oben/Unten wechseln Sie zwischen verschiedenen Taktarten.

5.5 AUFNAHME MENÜ

Ihr GEWA Digitalpiano verfügt über MIDI und USB-WAV Aufnahmefunktionen.

5.5.1 INTERNE AUFNAHMEMÖGLICHKEIT

Um den internen Recorder zu nutzen, gehen Sie wie folgt vor:

1. Drücken Sie den Recorder Button um in den Aufnahmemodus zu wechseln.
2. Das Piano ist nun bereit zur Aufnahme. Sie können die Linke und Rechte Hand getrennt aufnehmen. Mit den Cursorstasten Links/Rechts wählen Sie die aufzunehmende Hand aus.
3. Die Aufnahme startet automatisch, sobald Sie den ersten Ton spielen. Sie erkennen an der Animation des Aufnahme-Icons ob die Aufnahme derzeit läuft.
4. Zum Stoppen der Aufnahme, drücken Sie das Player Icon. Hier können Sie auch gleich Ihre Performance anhören.

5.5.2 USB AUFNAHMEMÖGLICHKEIT

Um Audiodateien auf einen USB-Stick aufzunehmen gehen Sie wie folgt vor:

1. Schließen Sie einen USB-Stick an der Unterseite des Spieltisches an.
2. Drücken Sie den Recorder Button um in den Aufnahmemodus zu wechseln. Drücken Sie den Recorder Button erneut um in den USB Aufnahmemodus zu wechseln.
3. Drücken Sie die Player-Taste, um die Aufnahme zu starten.
4. Durch erneutes drücken der Player-Taste beenden Sie die Aufnahme. Das Piano speichert automatisch eine Datei mit dem Namen „GEWA_S01.wav“ auf Ihrem USB-Stick.

5.6 PLAYER

Zur Wiedergabe Ihrer Aufnahmen können Sie den Player nutzen. Gehen Sie hierzu wie folgt vor:

1. Drücken Sie den Player Softbutton, um das Player-Menü zu öffnen.
2. Mit den Cursorstasten Runter wählen Sie den abzuspielenden Song.
3. Drücken Sie die Player-Taste um den Player zu starten und zu pausieren.

Um Audiodateien von Ihrem USB-Stick abzuspielen, gehen Sie in das Player-Menü und drücken Sie die Cursorstaste Hoch um nach Audiodateien auf Ihrem USB-Stick zu suchen.

Zur Wiedergabe gehen Sie vor wie oben beschrieben.

5.7 PIANO INFORMATIONEN ANZEIGEN

Zu Servicezwecken kann es wichtig sein, dass Sie auf die wichtigsten Informationen Ihres Digitalpianos zugreifen zu können.

Gehen Sie hierzu wie folgt vor:

Drücken Sie die Soundauswahl- und Record-Taste gleichzeitig.

Nun sollte sich ein Fenster „Piano Information“ öffnen.

6. BLUETOOTH

Ihr Digitalpiano verfügt über Bluetooth Audio und MIDI Funktionalitäten.

6.1 BLUETOOTH MIDI

Über die Bluetooth MIDI Funktion können Sie ihr GEWA Digitalpianos mit verschiedenen Lern-Apps oder DAWs (Digital Audio Workstations, z.B. Logic Pro oder Studio One) verbinden.

Die Bluetooth MIDI Schnittstelle ist ständig aktiv und Sie können sich jederzeit mit Ihrem Digitalpiano verbinden.

In der Suche Ihres mobilen Endgerätes wird die MIDI Schnittstelle angezeigt als: **GEWA Mid.**

Folgen Sie den Instruktionen Ihrer MIDI Software um das Piano zu verbinden.

6.2 BLUETOOTH AUDIO

Neben der Bluetooth MIDI-Schnittstelle verfügt Ihr GEWA Digitalpiano auch über eine Bluetooth-Audio Funktion.

Um Bluetooth Audio zu aktivieren, gehen sie bitte wie folgt vor:

1. Drücken Sie die Klangauswahl- und Metronom-Taste gleichzeitig
2. Mit dem Cursor-Button Hoch aktivieren Sie die Bluetooth-Audio Funktion
3. Um das Piano in den Pairing-Modus zu versetzen drücken Sie den Cursor-Button Rechts. Jetzt befindet sich das Piano im Pairing Modus und wartet auf Verbindung externer Geräte.
4. Nach erfolgreichem Pairing erscheint die Meldung: „Pairing OK!“
5. Sie können nun Audio-Dateien über die Bluetooth Audio Schnittstelle vom Endgerät auf Ihrem Piano abspielen.

7. BEDIENTUNG PER APP

Ihr GEWA Digitalpiano kann per Bluetooth mit Ihrem Smartphone verbunden werden. Zusätzlich zu den Standard-Funktion über die Bluetooth-Audio und MIDI-Schnittstelle können noch weitere Einstellungen über die GEWA Piano Remote App vorgenommen werden.

Diese App ist verfügbar für die meisten Android und iOS Geräte. Sie können die App hier herunterladen:



Android



iOS

7.2 VERBINDUNG ZUM PIANO HERSTELLEN

Um Ihr Piano mit der GEWA Piano Remote App zu verbinden, gehen Sie wie folgt vor:

1. Schalten Sie das Piano ein
2. Öffnen Sie die GEWA Piano Remote App auf Ihrem Smartphone
3. Folgen Sie den Anweisungen zur Ersteinrichtung der App

Bitte beachten Sie, dass ihr Bluetooth auf dem Smartphone aktiviert ist. Das Android Betriebssystem benötigt darüber hinaus Zugriff auf den Standort, um nach Bluetooth Geräten in Ihrer Nähe zu suchen. Bitte stellen Sie auch hier sicher, dass Ihr GPS aktiviert ist.



HINWEIS

Wir nutzen und speichern keine Nutzungsdaten der App. Der Standortzugriff wird lediglich vom Android Betriebssystem genutzt.

7.3 FAVORITEN

Ihr GEWA Digitalpiano verfügt über 6 Favoriten-Slots, die Sie frei nach Ihren Wünschen definieren können. Sie finden Ihre 6 Favoriten auf der Startseite der GEWA Piano Remote App.

Um einen neuen Favoritenklang zu erstellen, klicken Sie auf das „+“ Icon in der Mitte der Kachel.

Nun sehen Sie die verschiedenen Einstellungsmöglichkeiten:

Name

Geben Sie Ihrem Favoritenklang einen Namen. Dieser erscheint anschließend auch im Display Ihres Digitalpianos.

Sound

Klicken Sie auf „Piano 1“ um in die Klangauswahl zu gelangen. Hier können Sie nun über die Pfeiltasten Links/Rechts durch die verschiedenen Soundkategorien scrollen.

Effekt

Wählen Sie einen Effekt für Ihr Preset aus. Folgende Effekte stehen zur Verfügung:

- Chorus
- Tremolo
- PanTrem
- Phaser
- Rotary

Klicken Sie auf den Effekt, um diesen zu aktivieren. Per Klick auf den Pfeil nach unten können Sie weitere Effekt-Effektparameter definieren.

Reverb

Fügen Sie einen Reverb oder auch Hall-Effekt zu Ihrer Klangauswahl hinzu. Die Auswahl erfolgt genau wie in der Effekt-Sektion.

Metronom

Sie können für jeden Favoritenklang eine eigene Metronom-Einstellung hinterlegen. Diese wird bei der Favoritenauswahl automatisch geladen.

Klicken Sie auf Speichern um den Favoritenklang abzuspeichern und diesen mit Ihrem Piano zu synchronisieren. Der Favoritenklang kann nun jederzeit, auch ohne bestehende App-Verbindung ausgewählt und abgerufen werden.

7.4

KLANGAUSWAHL

Über das Mikrofon-Symbol am unteren Bildschirmrand gelangen Sie in die Klangauswahl. Über die Pfeiltasten Links und Rechts wechseln Sie die Kategorien.

Per Klick auf den Namen wählen Sie den entsprechenden Klang aus und können diesen über Ihr Piano spielen.

7.4.1

KOMBINATIONEN

Die letzte Kategorie in der Soundauswahl trägt den Namen Kombinationen. Hier können Sie beliebig viele Klangkombinationen mit bis zu drei Sounds anlegen.

Um eine neue Kombination anzulegen klicken Sie auf das „+“ Symbol in der unteren rechten Ecke.

Über die drei Punkte neben dem Namen gelangen sie in den Kombinationen-Editor.

7.4.2 KOMBINATIONEN-EDITOR

Am oberen Rand des Kombinationen-Editors können Sie die Kombination benennen. Klicken Sie auf das Stift-Icon in der oberen rechten Ecke um Ihrer Kombination einen eigenen Namen zu geben.

Am unteren Bildschirmrand sehen Sie drei Tastaturen. Diese stellen die drei Sound-Ebenen dar. Per Klick auf die Tastatur können Sie die entsprechende Ebene auswählen.

Wenn Sie die Tastatur länger gedrückt halten können Sie die Sound-Ebene aktivieren (Tastatur wird grün) oder deaktivieren (Tastatur wird grau).

Per Klick auf „Klang“ wählen Sie den Klang der jeweiligen Ebene aus. Über „Lernen“ können Sie über die Tastatur Ihres Instrumentes den jeweiligen Noten- oder Velocitybereich der Soundebene definieren.

Einstellungen an Kombinationen werden automatisch übernommen und müssen nicht separat gespeichert werden.

7.5 PAYER-MENÜ

Per Klick auf das Notensymbol öffnet sich das Player-Menü der GEWA Piano Remote App. Unter der Kopfleiste befinden sich 4 Icons, die den Player noch einmal in verschiedene Sektionen unterteilt:

- Lektionen
- Demos
- Songs
- Recorder

7.5.1 LEKTIONEN-PLAYER

Über den Lektionen-Player steht eine Library an verschiedenen Lektionen zur Verfügung. Eine Sammlung verschiedener Lektionen wird Lesson-Book genannt. Auf Ihrem Digitalpiano stehen vier Speicherplätze für Lesson-Books zur Verfügung.

Per Klick auf das Buch-Symbol gelangen Sie in den Lesson-Manager. Hier sehen Sie die 4 Speicherplätze, nummeriert mit Buch A bis Buch D.

Klicken Sie auf das „+“ Symbol, um ein neues Lesson-Book auf Ihr Piano zu laden. Es öffnet sich die Lesson-Bibliothek. Per Klick auf das Buch wird dieses per Bluetooth auf Ihr Piano übertragen. Das Buch steht nun auf Ihrem Piano zur Verfügung.

Nach Auswahl des Buches stehen Ihnen die verschiedenen Songs über die Songauswahl zur Verfügung. Diese können nun am Piano abgespielt und über die Regler geloopt, Laut/Leise oder auch Linke und Rechte Hand separat geübt werden.

7.5.2 DEMO PLAYER

Im Demo Player können Sie Demo-Stücke Ihres Pianos auswählen und abspielen.

7.5.3 SONG PLAYER

Im Song Player werden MP3 oder WAV Files von Ihrem USB-Stick angezeigt und können abgespielt werden.

7.5.4 RECORDER

Ihr Digitalpiano verfügt über eine interne Aufnahmefunktion. Hierüber stehen Ihnen vier Aufnahmeslots zur Verfügung. Per Klick auf „Song 1“ öffnet sich die Liedauswahl. Über den Roten Punkt und das grüne Dreieck wechseln Sie zwischen Aufnahme und Abspielen der Songs.

Hinter dem Metronom-Icon können Sie die BPM-Geschwindigkeit des internen Metronoms einstellen. Transposition transponiert die Aufnahme.

Per Klick auf die beiden Hände Links und Rechts des Record-Symboles können Sie Linke und Rechte Hand getrennt aufnehmen.

Über den Löschen Button können Sie die Aufnahme wieder löschen.

Das Player Menü ist genau so aufgebaut wie der Lesson-Player (siehe Punkt 7.5.1).

7.6 METRONOM

Per Klick auf das Metronom-Icon am unteren Bildschirmrand öffnet sich das Metronom-Menü. Hier können Sie die gewohnten Einstellungen am Metronom vornehmen und dieses starten bzw. stoppen.

7.7 VIRTUELLER PIANOTECHNIKER

Im virtuellen Pianotechniker können Sie grundlegende Einstellungen an Ihrem Digitalpiano vornehmen. Klicken Sie auf das Zahnrad-Icon in der Menüleiste um in den virtuellen Pianotechniker zu gelangen.

7.7.1 EINZELTASTENKALIBRIERUNG

Ihr GEWA Digitalpiano verfügt über eine Einzeltastenkalisierung. Jedes GEWA Digitalpiano wird während des Produktionsprozesses kalibriert und in der Qualitätssicherung mehrfach überprüft um ein bestmögliches Spielverhalten zu bieten.

Es kann jedoch mit der Zeit zu Veränderungen im Tastaturverhalten einzelner Tasten kommen (z.B. durch Abnutzung, äußerer Einflüsse, etc.)

Über die Einzeltastenkalisierung können Sie diese Unstimmigkeiten ausbessern. Sie können jederzeit zwischen der Werkskalibrierung und Ihrer Nutzerkalibrierung wechseln. Die Werkskalibrierung ist fest im Piano gespeichert und kann NICHT editiert werden.

Um die Nutzerkalibrierung zu bearbeiten, klicken Sie auf „Nutzerkalibrierung“.

Es öffnet sich ein Bildschirm mit einem Kreis in der Mitte. Klicken Sie auf Lernen und anschließen die Taste auf Ihrem Instrument, die Sie kalibrieren möchten. Mit den Tasten + und – ändern Sie den Anschlagswert der jeweiligen Taste. + bedeutet stärkerer Anschlag, - bedeutet geringerer Anschlag.

Über die Pfeiltasten Links / Rechts können Sie eine andere Taste auswählen.

Klicken Sie auf Speichern um die Nutzerkalibrierung zu übernehmen.

7.7.2 NEBENGERÄUSCHE

In der Kategorie Nebengeräusche können Sie die Lautstärken verschiedener Zusatzgeräusche einstellen, die in Anlehnung an einen akustischen Flügel imitiert werden. Hier finden Sie Einstellungen wie zum Beispiel:

Saitenresonanzen

Bei einem akustischen Klavier schwingen die Saiten einiger Töne bei Anschlagen eines Tons indirekt mit. Diese Eigenschaft wird von Ihrem GEWA Digitalpiano simuliert und kann mit der Saitenresonanz-Parameter in ihrer Intensität verändert werden.

Pedalresonanzen

Durch den oben beschriebenen Effekt treten besonders beim Spiel mit gehaltenem Pedal viele Resonanzen auf, die einen vollen, räumlichen Klang erzeugen. Auch dieses Phänomen ist im GEWA Piano simuliert und kann in seiner Intensität eingestellt werden.

Hammergeräusch

Ihr GEWA-Piano kann auch das Geräusch des Hammers bei

Betätigung einer Taste simulieren. Über den Parameter Hammergeräusch kann dieser in seiner Intensität eingestellt werden.

7.7.3

MECHANIK

Im Bereich Mechanik finden Sie Einstellungen, welche die Mechanik betreffen:

Hammerkopf

Die Beschaffenheit des Hammerkopfes bei einem akustischen Piano ist ausschlaggebend für den Obertongehalt des Klanges. Ein harter Hammerkopf sorgt für einen brillanteren Klang, ein weicher Hammerkopf lässt die Saiten dunkler und sanfter erklingen.

Halbpedalwert

Hier bestimmen Sie den Punkt, ab welchem die Halbpedal-Funktion auslösen soll.

Una Corda Level

Hiermit können Sie bestimmen, wie stark sich das linke Pedal (Una Corda Pedal) Ihres Digitalpianos auf Ihr Spiel auswirken soll.

7.7.4

ANSCHLAG

Über den Bereich Anschlag können Sie verschiedene Touch-Kurven auswählen um das Tastaturverhalten zu definieren.

Touch Curve: Hier wählen Sie eine der folgenden Empfindlichkeitsstufen:

Medium: Standardeinstellung. Entspricht einer mittleren Empfindlichkeit und ist den meisten Spielern zu empfehlen.

Soft1: Sehr leichte Einstellung. Speziell für ungeübte Spieler oder Kinder zu empfehlen.

Soft2: Noch empfindlicher als Soft1.

Hard1: Einstellung für Spieler mit kräftigerem Anschlag.

Hard2: Noch weniger empfindlich als Hard1.

Constant: Ohne Anschlagsdynamik - es wird bei jedem Anschlag die gleiche Lautstärke wiedergegeben.

Konstant

Über den Schieberegler können Sie Lautstärke definieren, falls Sie die Konstante Touch-Curve ausgewählt haben.

7.7.5

STIMMUNG

Im Bereich Stimmung können Sie alle Stimmungsparameter Ihres Digitalpianos editieren. Es stehen folgende Parameter zur Verfügung:

Transposition

Hier können Sie die Tonhöhe Ihres Digitalpianos in 12 Halbtonschritten erhöhen bzw. absenken.

Stimmung

Hier können Sie die Gesamtstimmung Ihres Digitalpianos verändern, um sie z.B. an ein anderes Instrument anzupassen. Die Standardstimmhöhe ist 440 Hz.

Temperatur

Sie können hier die Stimmtemperatur Ihres Digitalpianos anpassen, um z.B. Musik aus älteren Musikepochen mit der größtmöglichen Authentizität zu spielen.

Dies bietet sich speziell für den Harpsichord Sound Ihres GEWA Digitalpianos an.

Equal: Gleichschwebende Stimmung (Standardstimmung bei modernen Klavieren).

Pythagorean: Stimmsystem basierend auf reinen Quinten, passend für Musik der Antike und des Mittelalters.

Pure Major: Reine Stimmung für modale Musik, wie bspw. klassische indische Musik.

Pure Minor: Reine Stimmung für modale Musik in Moll.

Meantone: Mitteltönige Stimmung, basierend auf reinen Terzen, passend für Renaissance- und Barockmusik.

Werck. III: Wohltemperiertes Stimmsystem, inspirierte J.S.Bachs Zyklus „Das Wohltemperierte Klavier“.

Kirnb. III: Ein weiteres wohltemperiertes Stimmsystem, häufig bei Barockorgeln verwendet.

Bezugsnote

Im Menüpunkt Root Note wird der Grundton der eingestellten Stimmtemperatur definiert. Wählt man z.B. eine reine Dur Stimmung, und ist das Stück in E Dur, so sollte man den Grundton auf E verschieben.

7.8

ALLGEMEINE PIANOEINSTELLUNGEN

Über die 4 Punkte in der oberen rechten Ecke Ihres Startbildschirms öffnet sich ein Menü mit weiteren, allgemeinen Einstellungen Ihres GEWA Digitalpianos.

7.8.1

PIANO INFORMATIONEN

Hierüber können Sie sich Informationen zu Ihrem GEWA Digitalpiano anzeigen lassen wie zum Beispiel die Seriennummer, Firmware-Version und Soundbank-Version. Dies ist insbesondere in Service-Fällen nützlich.

Die Piano Remote App überprüft automatisch ob die Software Ihres GEWA Digitalpianos auf aktuellem Stand ist. Sollte dies nicht der Fall sein taucht unter der Firmware – Version ein entsprechender Hinweis auf.

7.8.2

SPRACHE

Wählen Sie hier die Sprache Ihrer GEWA Piano Remote App aus.

7.8.3

MIDI SETTINGS

Hier können Sie die MIDI-Einstellungen Ihres GEWA Digitalpianos anpassen. Folgende Parameter stehen Ihnen zur Verfügung:

Ausgangskanal

Legt den Midikanal zwischen 1 und 16 fest, auf dem die MIDI Daten des Pianos gesendet werden.

Lokale Kontrolle

In der Einstellung „Aus“ werden die auf der Tastatur gespielten Töne über die MIDI Schnittstellen ausgegeben, aber nicht an die interne Klangerzeugung geleitet. Dies ist sinnvoll, wenn Sie ein anderes Instrument oder ein Computerbasiertes Aufnahmeprogramm mit der Klaviatur ihres Digitalpianos verwenden möchten, ohne dass gleichzeitig ein Klang vom Digitalpiano ausgegeben wird. In der Standard Einstellung „Ein“ ist die Tastatur direkt mit der internen Klangerzeugung verbunden.

Programmwechselbefehl

In der Einstellung „Ein“ wird bei jedem Wechsel der Klangeinstellung ein Befehl über die MIDI Schnittstellen ausgegeben. So kann bspw. bei der Aufnahme mit einem Computer der Programmwechsel mit aufgezeichnet werden oder auch die Klänge eines externen Klangerzeugers umgeschaltet werden. In der Einstellung „Aus“ werden diese Befehle nicht gesendet

Piano Modus

Ist der Piano-Modus eingeschaltet, werden die Kanäle 1 und 2 der eingehenden MIDI Noten mit Piano-Effekten (Saitenresonanzen etc.) wiedergegeben, wenn ein Piano-Klang ausgewählt ist.

7.8.4



HINWEIS

LAUTSTÄRKEEINSTELLUNG

Hierüber können Sie diverse Lautstärkeinstellungen an Ihrem GEWA Digitalpiano vornehmen:

Audioeingang-Lautstärke

Regelt die Wiedergabelautstärke externer Geräte, die an den Line Eingang angeschlossen oder per Bluetooth verbunden sind.

Audioeingang-Halleffekt

Die Wiedergabe externer Geräte kann ebenfalls mit einem Halleffekt versehen werden. Dieser Parameter regelt dessen Lautstärke.

Maximale Kopfhörerlautstärke

Steht der Regler ganz rechts, so kann der Kopfhörer auf volle Leistung geregelt werden. Wird er nach links verschoben, so wird diese eingeschränkt.

Bluetooth-Lautstärke

Regelt den Eingangs-Lautstärke des Bluetooth-Audio Signals.

7.8.5 BLUETOOTH-EINSTELLUNGEN

Trennen oder verbinden Sie sich mit Ihrem GEWA Digitalpiano. Über den Einstellungspunkt „automatisch verbinden“ können Sie sich beim nächsten Start automatisch mit Ihrem Digitalpiano verbinden.

7.8.6 LESSON-LIBRARY

Hierüber können Sie die verfügbaren Lesson-Bücher einsehen. Siehe Menüpunkt Lesson-Player.

7.8.7 PIANO-EINSTELLUNGEN

In diesem Menüpunkt nehmen Sie generelle Einstellungen an Ihrem Piano vor:

Start-Up Einstellungen

Über diesen Parameter können Sie einstellen ob das Piano mit den zuletzt vorgenommenen Einstellungen (LAST) oder den Standard-Einstellungen (FACTORY) starten soll.

Auto Power-Off

Nach der hier eingestellten Zeit schaltet sich das Piano komplett aus. Um die Funktion zu deaktivieren, betätigen Sie die linke Pfeiltaste, bis „aus“ erscheint.

Display Helligkeit

Stellen Sie hier die Helligkeit des Displays ein.

Factory Reset

Hierüber können Sie Ihr Digitalpiano auf Werkseinstellungen zurücksetzen.

8. WISSENSWERTES

An dieser Stelle möchten wir Ihnen einige Begriffe erläutern, die in der Bedienungsanleitung verwendet werden. Außerdem erläutern wir Ihnen Besonderheiten Ihres Digitalpianos.

8.1 BEGRIFFSERKLÄRUNGEN

Begriff	Definition
MIDI	<p>Musical Instrument Digital Interface (Digitale Schnittstelle für Musikinstrumente) ist ein Datenübertragungsprotokoll. Damit werden musikalische Steuerinformationen zwischenelektronischen Instrumenten wie Digitalpianos, Keyboards, Synthesizern, Drumcomputern oder auch PCs übertragen. Um diese Steuerinformationen auszutauschen, benötigen die Instrumente/Computer MIDI Anschlüsse und es muss eine Verbindung zwischen ihnen hergestellt werden.</p> <p>Beispiel: Wird eine Taste auf dem Digitalpiano gedrückt, wird ein Datenpaket am MIDI Ausgang (MIDI-OUT) des Digitalpianos ausgegeben. Dieses Datenpaket enthält Informationen über die Tonhöhe und die Anschlagstärke, mit der die Taste angeschlagen wurde. Wird die Taste wieder losgelassen, wird diese Information ebenfalls über MIDI weitergegeben. Die ausgegebenen Datenpakete können z. B. am Computer aufgezeichnet, abgespeichert, wiedergegeben und auch als Notenschrift auf dem Bildschirm sichtbar gemacht werden, wenn entsprechende Programme zur Verfügung stehen. Aufgezeichnete MIDI-Daten müssen normalerweise zunächst an ein MIDI Instrument, also z. B. ein Digitalpiano, gesendet werden, um sie hörbar zu machen. Dabei werden die Informationen ausgewertet und in Klang umgesetzt, also bspw. eine Aufnahme eines mit der entsprechenden Anschlagstärke gespielten Klaviertones abgespielt.</p>
GM	<p>General-MIDI (kurz GM) standardisiert deutlich mehr als der allgemeine MIDI-Standard. Letzterer ist sowohl Hardware- wie auch Protokoll Spezifikation. General-MIDI spezifiziert auch Inhalte. GM setzt dabei einen Mindeststandard für die Belegung der Instrumente auf den 128 Programmplätzen. Nach GM muss ein kompatibler Klangerzeuger 24 Klänge gleichzeitig erzeugen können. Ferner sind nach GM weitere Steuerungsparameter definiert, wie z.B. die Effektsteuerung</p>
General MIDIKlänge	<p>Klänge oder Instrumente gemäß den Vorgaben des Standards General-MIDI.</p>
Reverb	<p>Das Gerät simuliert damit eine Raumsituation. Diese Klangsimitation ist für einige Klänge bereits vorkonfiguriert, um sie realistischer erscheinen zu lassen.</p>
Chorus	<p>Der Chorus-Effekt hinterlegt die gespielten Töne mit einem weiteren Ton, der kaum hörbar verstimmt ist. Damit klingt der Ton voller.</p>
Samples	<p>Samples sind Tonaufnahmen von Instrumenten. Die Klänge der Instrumente werden einzeln aufgenommen und abgespeichert. Spielen Sie nun einen Ton auf der Klaviatur des Digitalpianos, so werden die entsprechenden Aufnahmen abgespielt.</p>
Polyphonie	<p>Der Begriff der Polyphonie bezeichnet bei elektronischen Instrumenten, wie viele Töne gleichzeitig maximal abgespielt werden können.</p>

8.2 GEWÄHRLEISTUNG

Der Händler, bei dem das Gerät erworben wurde, leistet für Material und Herstellung des Geräts eine Gewährleistung von 2 Jahren ab Kaufdatum. Dem Käufer steht im Mängelfall zunächst nur das Recht auf Nacherfüllung zu. Die Nacherfüllung beinhaltet entweder die Nachbesserung oder die Lieferung eines Ersatzprodukts. Ausgetauschte Geräte oder Teile gehen in das Eigentum des Händlers über. Bei Fehlschlägen der Nacherfüllung kann der Käufer entweder Minderung des Kaufpreises verlangen oder vom Vertrag zurücktreten und, sofern der Mangel vom Händler zu vertreten ist, Schadenersatz oder Ersatz vergeblicher Aufwendungen verlangen. Der Käufer hat festgestellte Mängel dem Händler unverzüglich mitzuteilen. Der Nachweis des Gewährleistungsanspruchs ist durch eine ordnungsgemäße Kaufbestätigung (Kaufbeleg, ggf. Rechnung) zu erbringen. Schäden, die durch unsachgemäße Behandlung, Bedienung, Aufbewahrung, sowie durch höhere Gewalt oder sonstige äußere Einflüsse entstehen, fallen nicht unter die Gewährleistung, ferner auch nicht der Verbrauch von Verbrauchsgütern, wie z. B. wiederaufladbare Akkumulatoren, Saiten, Felle oder Dichtungen. Vermuten Sie einen Gewährleistungsfall mit Ihrem Gerät, wenden Sie sich während der üblichen Geschäftszeiten an Ihren Händler.

9. FEHLERDIAGNOSE UND ABHILFE

Sollte es zu Fehlfunktionen kommen, können Sie mit den hier aufgeführten Tipps versuchen den Fehler selbst zu finden und abzustellen. Sollten Sie keinen Erfolg haben, setzen Sie sich bitte mit Ihrem Fachhändler in Kontakt.

Fehler	Mögliche Ursache	Mögliche Abhilfe
Das Piano lässt sich nicht einschalten.	<ul style="list-style-type: none"> Netzstecker ist nicht richtig eingesteckt Netz kabel ist nicht richtig verbunden 	<ul style="list-style-type: none"> Prüfen Sie das Netzkabel und seine Verbindungen. Schließen Sie es ggf. erneut an
Knack-Geräusch beim Ein- / Ausschalten	<ul style="list-style-type: none"> Dies ist normal und kann beim Ein- / Ausschalten vorkommen. 	
Störgeräusche kommen Während des Betriebs aus den Lautsprechern.	<ul style="list-style-type: none"> Interferenzen mit anderen Geräten (z.B. Handys) 	<ul style="list-style-type: none"> Vergrößern Sie den Abstand des Digitalpianos zu anderen Geräten oder schalten Sie diese Geräte ab.
Der Ton ist viel zu leise oder ist gar nicht zu hören.	<ul style="list-style-type: none"> Der Volume Regler ist sehr leiste eingestellt. Es ist ein Kopfhörer angeschlossen 	<ul style="list-style-type: none"> Stellen Sie den Volume-Regler lauter Entfernen Sie diesen.
Die Pedale funktionieren nicht richtig.	<ul style="list-style-type: none"> Das Pedalkabel ist nicht richtig angeschlossen. 	<ul style="list-style-type: none"> Überprüfen Sie den Sitz des Pedalkabels in der Buchse. Schließen Sie es ggf. erneut an.

10. TECHNISCHE DATEN

Name	Merkmal
Maße B x T x H (mit aufgestellter Notenablage) in cm	135x41x118 (136)
Gewicht	41,5 kg
Leistungsaufnahme Betrieb	Max. 75 Watt
Tastatur	88 Tasten, Concert Pianist, Graded Hammer
Anschlagdynamik	6 Einstellungen (Soft 1, Soft 2, Medium, Hard 1, Hard 2 und Constant)
Pedale	Dämpfer-, Sostenuto- und Piano-Pedal
Soundquelle	GEWA music Samples mit 4-fach Stereo Layer
Polyphonie	256
Anzahl integrierter Klänge	40
Verstärker Nennleistung RMS	2x20 Watt
Lautsprecher	2x Full-Range Lautsprecher
Aufnahmefunktion	Integrierter 2-Spur Recorder + USB WAV Aufnahme
Aufnahmeformat	Standard MIDI-File / .WAV
Anschlüsse	<ul style="list-style-type: none">- Netzanschlussbuchse- MIDI In- MIDI Out- LINE In- LINE Out- 2x Kopfhörerbuchse (6,3mm Klinke)- USB Typ A- USB Typ B- Sustain Pedal